

ST 100 Mobil

Der Display-Ständer Vega ST-100 vereint auf sinnvolle Weise zwei Eigenschaften, die für eine erfolgreiche Präsentation entscheidend sind: Seine Zweisäulenkonstruktion bietet eine äußerst stabile und robuste Plattform, um auch große und schwere Hochleistungsdisplays zu montieren und zu betreiben. Der Hub von 100 cm und die Geschwindigkeit von 36 mm/s sorgen dafür, dass nahezu alle möglichen Höhenanforderungen erfüllt werden und die Zeit zum Erreichen der gewünschten Position des Displays minimiert wird. Drei Versionen (Wand, mobil und freistehend) mit verschiedenen Ausstattungsvarianten bieten ein umfassendes Lösungsangebot für alle möglichen Anforderungen. Zusätzlich zu diesen erstaunlichen Eigenschaften verfügt der ST-100 über eine Antikollisionsfunktion, die den Motor sofort stoppt, wenn er auf ein Hindernis trifft. Die Kabelführung erfolgt über eine robuste Kunststoffkette. Die Sicherheitseigenschaften werden ergänzt durch die einfache Bedienung (mit programmierbarer Fernbedienung, die es dem Benutzer ermöglicht, die maximale und minimale Position der Halterung einzustellen) und die Praktikabilität, da Mini-PC und andere Geräte sicher im Schrank aufbewahrt und einfach an das Display angeschlossen werden können.



ST 100 Mobil - Spezifikationen

Typ:	Displayhalterung
Version:	Mobile, Alternativ Wandbefestigung, od. Freistehend
Vertikaler Hub:	100 cm
Geschwindigkeit:	36 mm/s
Mitte Displayhalterung:	950 mm - 1930 mm
VESA:	200x200 - 600x600
Maximale Belastbarkeit:	120 kg
Empfohlene Displaygrößen:	50" - 100"
Kabelmanagement:	Panzerkette
Abmessungen ST-100M:	1050 mm x 745 mm x 2270 mm (BxHxT)
Abmessungen ST-100W:	1050 mm x 195 mm x 2160 mm (BxHxT)
Abmessungen ST-100P:	1050 mm x 710 mm x 2160 mm (BxHxT)
Abmessungen Schließfach:	340 mm x 150 mm x 610 mm
Gewicht:	Mobil 50 kg, Wand 40 kg, Freistehend 55 kg
Farbe:	Anthrazit / Weiß
Optionales Zubehör:	Kamerahalterung, Doppel-Displayhalterung
Garantie:	2 Jahre



ST 100 Details

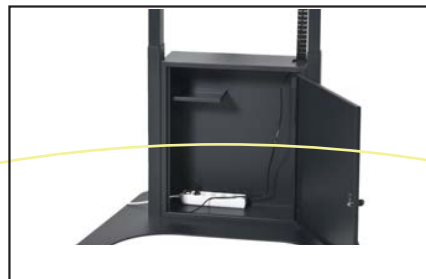

Schrank



ST100P - freistehend



ST100M - Seitenflügel



ST100W - Wandmontage

ST 100 Abmessungen

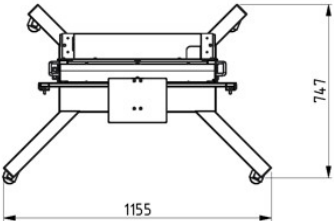
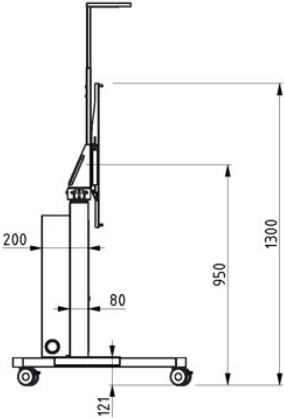
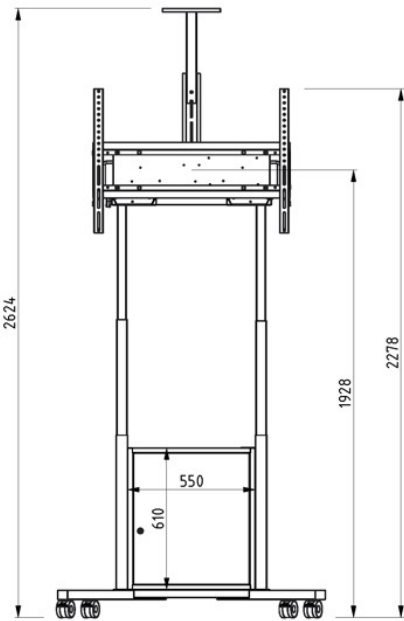
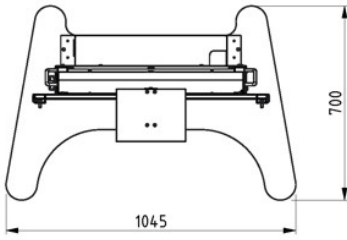
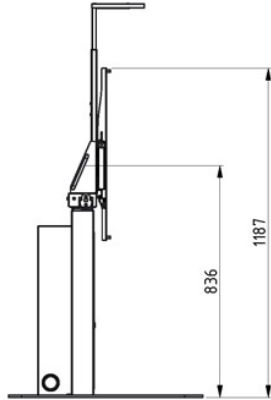
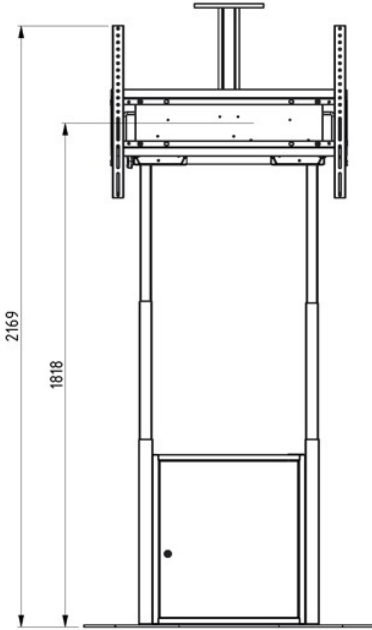
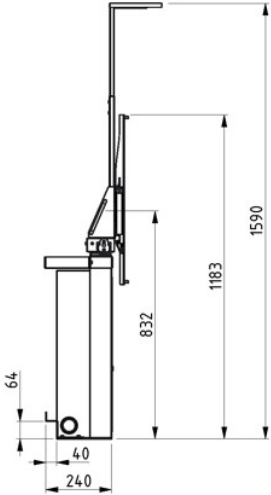
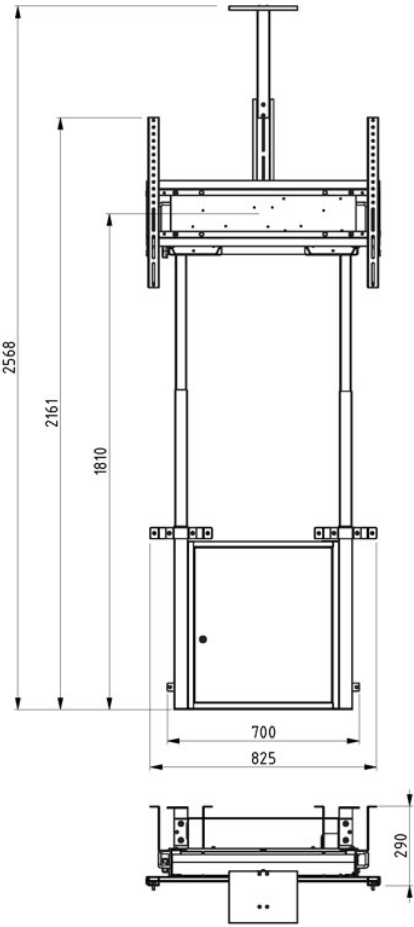

ST 100 Modellübersicht

Basic M

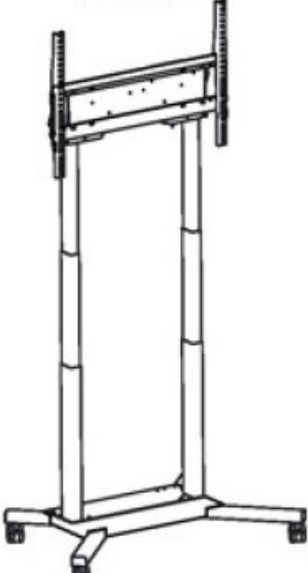

Basic P



Basic W

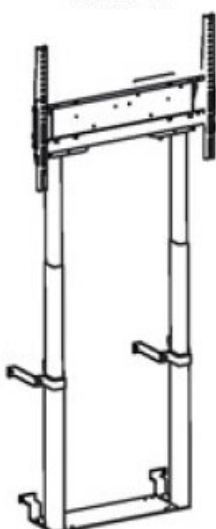

M

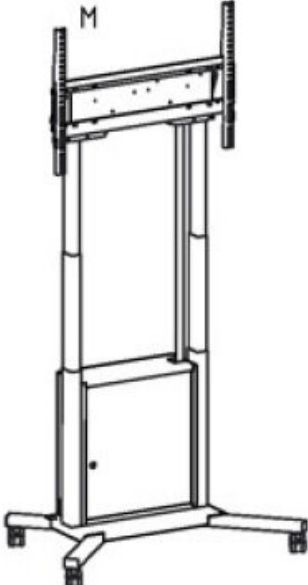

P

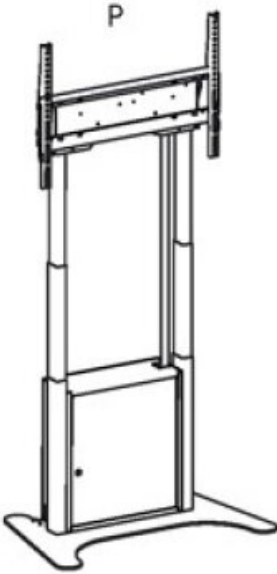

W

